



DRŽAVNI ARHIV U PAZINU

ZAVIČAJNI MUZEJ GRADA ROVINJA



OBITELJ **HÜTTEROTT**
OSTAVŠTINA

dio I.

Pazin-Rovinj, 2008.

ISBN 978-953-96045-8-3 (cjelina)
ISBN 978-953-7640-00-2 (dio 1)

O B I T E L J H Ü T T E R O T T
O S T A V Š T I N A
dio I.

- Izdavač: Državni arhiv u Pazinu
Vladimira Nazora 3, 52000 Pazin
tel. +385 52 624 077, fax. +385 52 624 472
e-mail: dapa@dapa.hr
www.dapa.hr
- Zavičajni muzej grada Rovinja
Trg maršala Tita 11, 52210 Rovinj
tel. +385 52 816 720, fax. +385 52 830 650
e-mail: zavicajni.muzej.rovinj@pu.t-com.hr
www.muzej-rovinj.hr
- Za izdavača: Elvis Orbanić
- Za suizdavača: Katarina Marić
- Urednica: Tajana Ujčić
- Autori: Danijela Doblانović, Nelo Grbac, Katarina Marić,
Gordana Milaković, Tajana Ujčić
- Recenzenti: Melina Lučić za arhivsko gradivo, Lidija Nikočević za muzejsku građu,
Nina Kudiš Burić za slikarsku baštinu unutar muzejske građe
- Lektorica: Mirjana Doblانović Pekica
- Prijevod sažetaka: Branka Poropat, talijanski jezik; Iva Grahovac Jurkota, engleski jezik;
Kristina i Marieta Djaković, njemački jezik
- Korektura prijevoda: Marina Barbić Poropat
- Korektor: Eda Vlahov
- Fotografije: Oleg Morović
Državni arhiv u Pazinu
Zavičajni muzej grada Rovinja
- Grafičko oblikovanje
i priprema: ORIGINAL*, Pula
- Tisak:
- Naklada: 500 primjeraka

Copyright©2008. Državni arhiv u Pazinu, Zavičajni muzej grada Rovinja,
Maistra d.d. Rovinj-Vrsar i autori.

Objavlivanje publikacije omogućili su:
MINISTARSTVO KULTURE REPUBLIKE HRVATSKE
ISTARSKA ŽUPANIJA

CIP - Katalogizacija u publikaciji
Sveučilišna knjižnica u Puli

UDK 929.52Huetterott(497.5 Rovinj)
930.85(497.5Rovinj)»1890/1945»

O B I T E L J H u e t t e r o t t : o s t a v š t i n a / < a u t o r i
D a n i j e l a D o b l a n o v i ć ... e t a l . ; f o t o g r a f i j e O l e g
M o r o v i ć ... e t a l . > . - P a z i n : D r ž a v n i a r h i v u
P a z i n u < e t c . > . 2 0 0 8 . -

ISBN 978-953-96045-8-3 (cjelina)
Dio 1. - 2008.

Bibliografija ; Bibliografske bilješke uz
tekst. - Riassunto ; Zusammenfassung ;
Summary. - Kazalo.
ISBN 978-953-7640-00-2 (Dio 1)

SADRŽAJ

PREDGOVOR.....	5
UVOD	7
Katarina Marić KRATKA POVIJEST BORAVKA OBITELJI HÜTTEROTT U ROVINJU	9
Tajana Ujčić POSJED HÜTTEROTT U SKLOPU OBLASNE UPRAVE NARODNIH DOBARA	10
Katarina Marić i Tajana Ujčić POTRAGA ZA SUDBINOM OSTAVŠTINE OD 1946. GODINE DO DANAS.....	15
OSTAVŠTINA	17
Nelo Grbac i Katarina Marić SADAŠNJE STANJE NEKRETNINA	19
Danijela Doblanović ANALITIČKI INVENTAR ARHIVSKOG GRADIVA FONDA OBITELJ HÜTTEROTT (1862–1945)	29
Katarina Marić i Gordana Milaković KATALOG MUZEJSKE GRAĐE OSTAVŠTINE OBITELJI HÜTTEROTT IZ FUNDUSA ZAVIČAJNOG MUZEJA GRADA ROVINJA	267
RIASSUNTO	385
ZUSAMMENFASSUNG	387
SUMMARY	389
ILUSTRACIJE	391
POPIS ILUSTRACIJA	407

Na koricama:

Omot popisa imovine obitelji Hütterott iz 1945. godine zapečaćen pečatom Georga Hütterott, HR-DAPA-79, ONOO za Istru, kutija 608 (prednja)

Park na otoku Sv. Andrija 1900. godine, HR-DAPA-806, *Obitelj Hütterott*, sign. 4456 (stražnja)



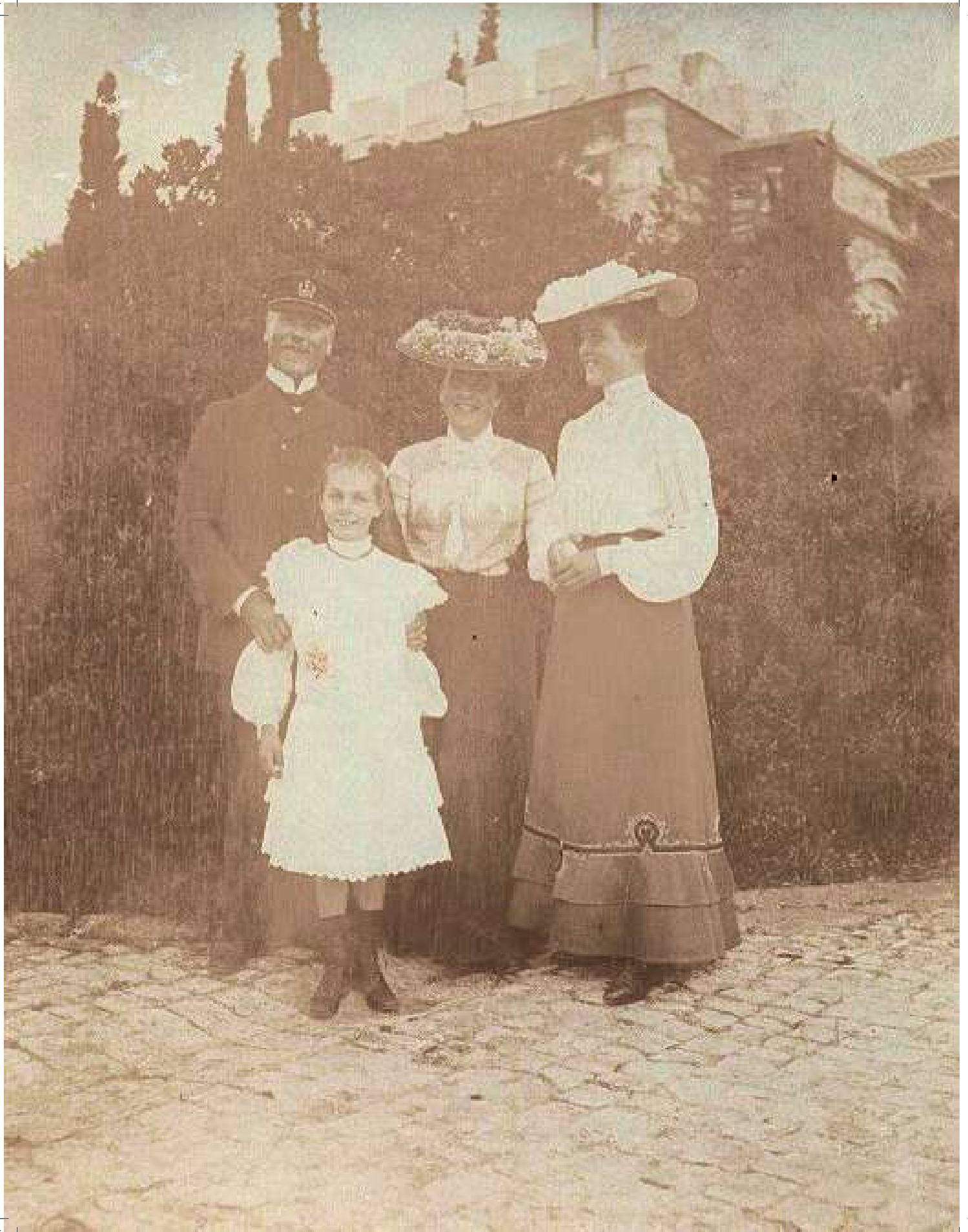

PREDGOVOR

Svakodnevno prolazimo kroz krajolike, ulazimo u interijere i promatramo detalje, zamjećujući ih u sadašnjoj pojavnosti. Svjesni da priroda, građevine, umjetnička djela i uporabni predmeti, prate povijest ljudi, ipak rijetko razmišljamo kako je pitomi park pored mora nekada bio zapušten gustiš. No, pokušamo li zamisliti kako je slika iz stalnog postava muzeja krasila zidove dnevnog boravka neke obitelji, da se iz šalice u muzejskom spremištu pila kava u društvu dragih prijatelja ili poslovnih partnera, pred nama će se otkriti novi put u prošlost.

Objavljivanje knjige ostavštine obitelji Hütterott koja je od 1890. do 1945. godine posjedovala Crveni otok (Sv. Andrija) i druge otočne i kopne posjede (uključujući današnji park Zlatni rt) pored Rovinja, pokušaj je otvaranja novih putova. Na taj se način pruža mogućnost da kroz djelomično razmaknute zastore prošlosti, istovremeno provirimo u prošlost ljudi, poslovnih ideja, emocionalnih stremljenja, ali i u prošlost krajolika, muzejske građe i arhivskog gradiva.

Projekt pod radnim nazivom *Obitelj Hütterott: Dobre namjere, muzejsko i arhivsko gradivo ostaju*, pokrenut je na inicijativu Državnog arhiva u Pazinu 2004. godine, nakon što je u spremištu pronađeno neevidentirano arhivsko gradivo navedene obitelji.

Iako smo već završili prvu fazu projekta Hütterott, nismo uspjeli spoznati tijek preuzimanja arhivskog gradiva u arhivsko spremište. Slično, niti kolege iz Zavičajnog muzeja grada Rovinja ne posjeduju cjelovitu dokumentaciju kada i kako su u njihova spremišta stizali muzejski predmeti. Također, postoji opravdana sumnja da su i drugi predmeti iz Zavičajnog muzeja grada Rovinja, koji nisu navedeni u ovoj knjizi, *hütterottske* provenijencije, a daljnja istraživanja predviđena su drugom fazom projekta, kada budu popisani predmeti i u drugim ustanovama i privatnim zbirkama. Tada ćemo moći usporediti sadašnje stanje ostavštine s popisima imovine sačinjenih od članova obitelji i popisima imovine nastalih od 1945. godine do danas.

Mnogo podataka vezanih za ostavštinu obitelji Hütterott još pripada skrivenom dijelu prošlosti čije brave treba pažljivo otvarati. Zbog tragične sudbine dviju članica obitelji, Marie i njezine kćeri Barbare, koje su nestale u razdoblju neposredno nakon Drugog svjetskog rata, često smo, ako ne i uvijek, nailazili na zid šutnje, sumnjive poglede. Upravo zbog toga, odlučili smo se u prvoj fazi više posvetiti njihovoj ostavštini nego njima samima jer popisana ostavština, uostalom, nije popis dolazaka i odlazaka već trajni dokument o ostajanju.

Prva faza projekta Hütterott predstavlja objavljivanje popisa izgrađenih nekretnina koje su bile u vlasništvu obitelji, te njihove ostavštine koja se čuva u Državnom arhivu u Pazinu i Zavičajnom muzeju grada Rovinja.

Druga faza, za koju su napravljene pripreme, sastojala bi se od objavljivanja predmeta iz njihove ostavštine koji se čuvaju u drugim ustanovama, primjerice Povijesnom i pomorskom muzeju Hrvatskog primorja u Rijeci, Arheološkom muzeju Istre, Zavičajnom muzeju Poreštine, Sveučilišnoj knjižnici u Puli, Centru za povijesna istraživanja u Rovinju – Centro di ricerche storiche di Rovigno, Gradskom muzeju u Trstu – Museo Civico di Trieste, s posebnom nakanom da objavljivanje ostavštine potakne privatne kolekcionare i slučajne nalaznike da evidentiraju predmete koji bi mogli biti *hütterottskog* podrijetla i tako pridonesu stvaranju potpunijeg uvida. Ovoj fazi pripada i sakupljanje usmenih svjedočanstava o obitelji i njihovoj ostavštini. U drugoj fazi detaljnije bi se iz pisanih izvora sačuvanih u Državnom arhivu u Pazinu (kao što je fond Rovinjskih bilježnika, posebice bilježnik Alvise Rismondo, fond Lučke kapetanije u Rovinju, Kotarskog suda u Rovinju, Općine Rovinj...), Zavičajnom muzeju grada Rovinja, Državnom arhivu u Trstu, Državnom arhivu Austrije i ostalim talijanskim i austrijskim arhivima, proučila povijest obitelji i njihovog poslovnog djelovanja.

Kroz prve dvije faze stekli bi se preduvjeti za realizaciju treće faze, tj. monografsko predstavljanje najznačajnije ostavštine u širokom kontekstu vremena, od europske mode, poslovnih kretanja, do života tadašnjih Rovinjaca i ostalih stanovnika Istre.

U toj bi se trećoj fazi postavila izložba koja bi obuhvatila područja kojima se obitelj kretala, od Trsta preko Beča do Rovinja, na način da se, primjerice, uoči koju je ulogu u životu obitelji imala terasa današnjeg hotela *Adriatic* u Rovinju, napuštena crkva na otočiću Sv. Ivan i dr. Poseban bi se osvrt stavio na jedrenje, kao veliku strast pojedinih članova obitelji, i na Livade gdje je Barbara s prijateljima osnovala prvo društvo za eksploataciju tartufa. Na taj bi način posjetiteljima *izložbe* bilo omogućeno da kroz slijedenje uputa s centralnog izložbenog mjesta, prateći kretanja obitelji, krenu u istraživanje Istre.

Obitelj Hütterott: ostavština I. dio sadrži uvod u kojemu se daju osnovne naznake o životu članova obitelji i tekstove posvećene sudbini ostavštine od 1945. godine do danas (na priloženom CD-u nalazi se izbor





dokumenata iz fonda Narodnooslobodilačkog odbora za Istru koji se odnose na imanje obitelji Hütterott). Središnji dio obuhvaća popis sadašnjeg stanja izgrađenih nekretnina, analitički inventar arhivskog fonda i katalog muzejske građe iz Zavičajnog muzeja grada Rovinja. Popis izgrađenih nekretnina daje mogućnost praćenja članova obitelji Hütterott kroz prostore koje su obnavljali, gradili i u kojima su boravili. Složena struktura inventara arhivskog gradiva koja sadrži korespondenciju članova obitelji, fotografije, popise imovine, dokumentaciju trgovačkog društva za eksploataciju tartufa u Livadama i jedriličarske udruge *Vela Arupinum*, financijsko poslovanje i dr. rasprostire pred istraživača igrače karte kojima treba odigrati partije tuđe prošlosti s tek naznačenim pravilima igre. Katalog muzejske građe nudi uvid u umjetnička djela, uporabne predmete, namještaj, uspomene s putovanja diljem svijeta i dr.

Objavljivanjem ostavštine obitelji Hütterott ponudili smo izvore koji svjedoče i o načinu ulaza kapitala u Istru krajem 19. stoljeća. Istra je tada bila neotkriveno ili tek otkriveno područje koje je nudilo mnogobrojne mogućnosti, ali i postavljalo mnoge zamke. U sljedećim fazama moći ćemo odgovoriti na pitanja kako su živjeli predstavnici tih obitelji, kako su doživljavali Istru, što je Istra dala njima, a što su joj oni vratili.

Inače, u Državnom arhivu u Pazinu sačuvani su tek fragmenti obiteljskih fondova koji bi nam dali mogućnost izravnog proučavanja povijesti istarskih obitelji. Zbog toga do podataka o obiteljskom životu dolazimo posredno, kroz druge fondove koje prate obitelj ili pojedine članove obitelji u njihovom javnom djelovanju. Posebno treba istaknuti bilježničke i sudske fondove koji, osim podataka o javnom djelovanju, sadrže podatke iz privatnosti i odnosima u obitelji. Slično je stanje i u istarskim muzejima. Više je razloga doprinijelo takvom stanju. Gradske i ruralne obitelji često su odlazile s ovog područja i sve svoje nosile sa sobom, institucije su sakupljale pojedinačne predmete izdvajajući ih iz konteksta obiteljskog života, a vjerojatno je i unutar obitelji postojala slaba svijest o potrebi čuvanja svoje prošlosti. Zbog tih razloga arhivisti, muzealci i povjesničari nalaze se pred velikim izazovom proučavanja i prezentacije obiteljskog života u Istri.

Iz ovog izdanja možemo s popriličnom sigurnošću odrediti što je posjedovala i kako je živjela obitelj koja je Istru odabrala kao ljetnu rezidenciju, da bi im Rovinj, željeli oni to ili ne, postao domom.

Iz obiteljskih fondova ne dobivamo samo informaciju o školovanju, poznanstvima, društvenom i poslovnom životu članova obitelji, već i o osjećajima, zabludama, sretnim i nesretnim ljubavnim trenucima, prekrasnim danima na palubi jedrilice, ali i turobnim danima bolesti, uzaludnih čekanja. Zbog toga, bez obzira na vremenski odmak, nije jednostavno pristupiti obiteljskom fondu jer osim opće opasnosti izdvajanja informacija iz konteksta, sadrži i opasnost izdvajanja emocija iz konteksta.

Iz ostavštine možemo saznati koje su umjetnike Hütterotti voljeli gledati u svom domu, ali i kako se iza portreta članova obitelji kriju portreti tuđih predaka na koje su stavljali svoj obiteljski grb želeći lažno predstaviti stoljetni plemićki status obitelji. Bankarska izvješća, odvjetnički spisi, računi i korespondencija ne sadrže samo brojeve, podatke o vlasništvu, zapise o vremenskim prilikama, planovima za razvoj Rovinja, političkim promjenama i svakodnevnim detaljima poput jelovnika, izbora vina iz podruma, plovidbe do susjednih Brijuna i dr. već kriju nade, stremljenja, pogrešne procjene, uzlete i padove. Primjerice, pismo koje je Georg Hütterott dobio iz Hong Konga 17. lipnja 1885. godine od prijatelja Richarda Schönbergera u kojemu je prenesena žudnja za istarskim *životnim eliksirom* govori o učinkovitim metodama kojima se koristio Georg da bi prijatelje i poznanike upoznao s čarima Rovinja i Istre.

Zahvaljujemo svima koji su nam pomogli u realizaciji ove knjige, prije svega Ministarstvu kulture Republike Hrvatske i Istarskoj županiji, zatim Gradu Rovinju, Maistri d.d., djelatnicima Konzervatorskog odjela Ministarstva kulture u Puli, posebice Nataši Nefat i Jugu Jakovčiću i djelatnicima ustanova u kojima se čuva ostavština.

Posebnu zahvalnost dugujemo Detlefu Gaastri, zaljubljeniku u otok Sv. Andrija, koji je svojim neumornim istraživanjem započeo rad na otkrivanju povijesti ove obitelji, rijetkim kazivačima koji su nam ustupili svoja sjećanja, ali i onima koje će ovo izdanje potaknuti da nam budu živi povijesni izvori u daljnjem istraživanju.

Tajana Ujčić

S. Andrea di Rovigno

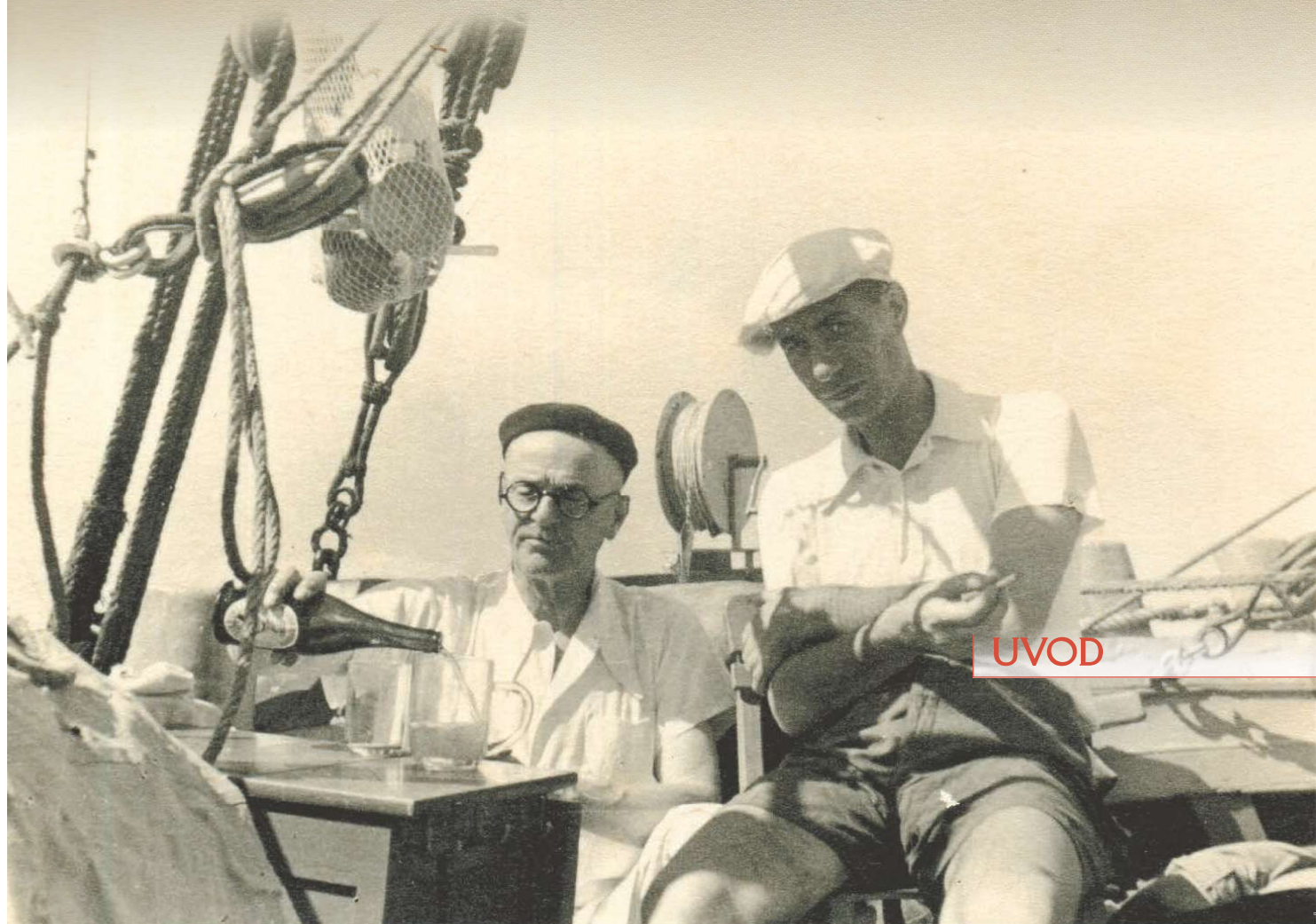

UVOD



KRATKA POVIJEST BORAVKA OBITELJI HÜTTEROTT U ROVINJU

Katarina Marić



Hütterott¹ (von), obitelj industrijalaca i trgovaca njemačkog podrijetla iz Trsta, prisutna je u Rovinju od 1890. godine kada je Johan Georg Hütterott² kupio otoke Sv. Andrija, Maškin, Šturag, te Sv. Ivan na Pučini kod Rovinja od obitelji Escher. Postupno je kupio i područja na kopnu: Montauro, Monte Mulin, Monvi, Lone, Punta Corrente i Škarabu. Na navedenom je području namjeravao otvoriti klimatsko lječilište o čemu svjedoči projekt iz 1908. godine naslovljen *Cap Aureo*.³ Na odluku o kupnji posjeda u Istri nisu utjecale samo poslovne namjere, već i to što je Georg bio i veliki ljubitelj mora, posebice jedrenja.⁴ Na njegovim su posjedima u Rovinju često boravili mnogi istaknuti znanstvenici, gospodarstvenici i političari tog razdoblja o čemu svjedoče i potpisi u Knjizi gostiju otoka Sv. Andrija.⁵ Neki su od njih, primjerice nadvojvoda Karl Stephan von Habsburg, s Georgom i jedrili Jadranom.⁶

Nakon Georgove smrti 1910. godine imanjem su upravljale njegova žena Marie⁷, te kćeri Hanna⁸ i Barbara⁹. Hanna se 1917. godine udala za Fritza von Grabmayra i od tada je, uz povremene dolaske u Rovinj, živjela u Beču. Barbara je kao i njezin otac, bila opčinjena morem, posebice jedrenjem i za tadašnje je vrijeme bila izuzetno samostalna i poduzetna, ali i emocionalno krhka, što ju je dovodilo do čestih problema. Marie i Barbara su se 1927. godine u potpunosti preselile u Rovinj, na otok Sv. Andrija, gdje je Barbara započela nove poslovne aktivnosti vezane uz poljoprivredu, stočarstvo i ribarstvo, koje je proširila i u unutrašnjost Istre. U Livadama s prijateljem Massimom Sellom, tadašnjim direktorom Instituta za biologiju mora u Rovinju i zaljubljenikom u fotografiju, osnovala je Poduzeće za eksploataciju tartufa *Azienda del Tartufo – Sella, Hütterott and C. Levade*. Suosnivači poduzeća, kojemu je Barbara bila direktorica, bili su Carlo Testoni i Pietro Giovannelli.¹⁰

Promjenom političkih i društvenih prilika pred i za vrijeme Drugog svjetskog rata Marie i Barbara počinju sve teže živjeti, a iz sačuvane je korespondencije vidljivo njihovo nesnalaženje u novonastalim okolnostima i nerazumijevanje političkih kretanja.

Barbari i njezinoj majci Marie se nakon 30. svibnja 1945. godine gubi svaki trag, a njihova je imovina konfiscirana kao imovina narodnog neprijatelja, rješenjem od 1. lipnja 1945. godine.¹¹

1 Carskom odlukom od 30. studenog 1898. godine Johan Georg Hütterott imenovan je plemenitim vitezom, a 1905. godine doživotnim članom Gornjeg doma Carskog vijeća. K. Marić, *Počeci rovinjskog turizma – Cap Aureo 1908. Gli inizi del turismo rovinnese – Cap Aureo 1908*, Rovinj: Zavičajni muzej grada Rovinja, 2002. (dalje: *Počeci rovinjskog turizma*), 4.

2 Johann Georg Hütterott (Trst, 21. prosinca 1852–Trst, 29. svibnja 1910) sin je Carla Hütterotta rođenog 1821. godine u Kasselu u Njemačkoj. Carl je preselio u Trst gdje je započeo s probitačnim industrijskim i trgovačkim poslovima i bio vlasnik društva *Crisantemo* koje je proizvodilo insekticide na bazi buhača. Imao je velik udio i u trgovini mirodijama iz kolonija, suhim voćem, tehničkom robom itd. Svojem je sinu omogućio školovanje na prestižnim poslovnim školama, a nakon završetka školovanja stjecanje poslovnih iskustava širom svijeta, što je Georga učinilo vizionarom i poslovnim strategom obitelji. Kao mlad i uspješan trgovac već je 1879. postao i počasni japanski konzul u Trstu. Georg je naslijedio očeve poslove, a osim toga bio je savjetnik u *Prvoj tršćanskoj ljuštionići riže*, direktor *Društva za ribu i marikulturu*, član *Industrijskog i Poljoprivrednog vijeća*. Sudjelovao je i u osuvremenjivanju *Tršćanskog tehničkog zavoda*, društva koje je osim *Tvornice strojeva Sant'Andrea*, nadziralo i brodogradilišta *San Marco* i *San Rocco*. Godine 1896. imenovan je savjetnikom, a godinu kasnije direktorom gore spomenutog zavoda. Vidi: *Počeci rovinjskog turizma*, 4; J. Folo, *Povijest rovinjskog turizma*, Rovinj: Naklada autora, 2002, 39–46.

3 *Počeci rovinjskog turizma*, 9–20.

4 Godine 1894. kupio je parni škun *Gorgette* koju je preimenovao u *Suzume*. Osim te jahte za krstarenje, posjedovao je i parobrod od 10 metara *Tornato* i jedrilicu *Icipici*. *Počeci rovinjskog turizma*, 4.

5 Državni arhiv u Pazinu (dalje: DAPA), HR-DAPA-806, Obitelj Hütterott (dalje: *Obitelj Hütterott*), Knjiga gostiju, 6359. Zahvaljujemo gospodinu Detlefu Gaastri, koji nam je omogućio uvid u svoje još neobjavljene transkripcije knjige gostiju i dijela korespondencije obitelji Hütterott pisane njemačkim jezikom.

6 *Počeci rovinjskog turizma*, 4.

7 Marie Augusta Henriette Hütterott r. Keyl (Bordeaux, 5. lipnja 1860–?, 1945)

8 Louise Rosalie Hanna Grabmayr r. Hütterott (Trst, 13. lipnja 1881–Mühlen kod Innsbrücka, 1960)

9 Clara Ida Barbara Elisabeth Hütterott (Trst, 11. siječnja 1897–?, 1945)

10 *Obitelj Hütterott*, Poduzeće za eksploataciju tartufa Livade, Osnivanje poduzeća, 4855–4860.

11 DAPA, HR-DAPA-79, Oblasni narodnooslobodilački odbor za Istru (dalje: *ONOO za Istru*), Oblasna uprava narodnih dobara za Istru, kutija 608, dopis broj 1990/45 od 1. lipnja 1945. godine.



POSJED HÜTTEROTT U SKLOPU OBLASNE UPRAVE NARODNIH DOBARA

Tajana Ujčić

TRI MUŠKARCA, TRI POPISA I JEDNA SUDBINA

Nakon završetka Drugog svjetskog rata na imanje obitelji Hütterott dolaze djelatnici Konzervatorskog zavoda Hrvatske u Zagrebu, Branko Fučić i Ferdo Hauptmann. Oni započinju s popisivanjem onoga što je preostalo na otoku Sv. Andrija, bilježeći i svoja zapažanja, te je zahvaljujući njihovom radu do danas ostalo sačuvano arhivsko gradivo i muzejska građa obitelji Hütterott.

Sačuvano je više izvještaja različitog obima, od kojih su neki nedatirani, te ih je moguće datirati tek usporedbom s datiranim dokumentima.

Prvo izvješće sačuvano u tri primjerka *Izvještaj-Rovinj (Sv. Andrija)*¹² sastoji se od 15 stranica, a datirano je 23. srpnja 1945. godine. Sastavili su ga Branko Fučić, Ferdo Hauptmann i Aleksandar Tuhtan. U njemu donose podatke o putu prema Rovinju, a nakon navođenja općeg stanja imanja, posebno se osvrću na dvorac, amaterski muzej u adaptiranoj kapeli dvorca, kolekciju slika itd.

No, i ranije, odnosno od 2. do 6. srpnja, nama nepoznata osoba sastavila je *Izvještaj*¹³ od pet stranica s popisom *stvari koje se nalaze na otoku Sv. Andrija* s dodatkom dokumenta na kojem je upisana količina srebra predanog na pohranu Kotarskom narodnooslobodilačkom odboru¹⁴ Rovinj. Iz drugih dokumenata možemo pretpostaviti da su u sastavljanju popisa sudjelovali i službenici Gradskog i Kotarskog NOO-a u Rovinju, jer su već 10. lipnja na imanje bili poslani pripadnici Narodne straže i stražari OZNA-e¹⁵. Ovaj je popis predstavljao (...) *ogroman posao, hvale vrijedan, samo (...) nije mogao ni u čemu poslužiti, jer je potpuno bez preglednosti sastavljen, a usto još vrlo manjkavim jezikom*,¹⁶ zabilježili su popisivači 23. srpnja 1945. godine. U najranijem popisu popisane su razne pokretnine, od krumpira do stola za biljar, od krletke do velikog globusa, novca, automobila itd.

Detaljnije popisivanje izvršeno je u razdoblju od 21. studenoga do 4. prosinca 1945. godine, a na njegovoj izradi sudjelovali su Branko Fučić, Aleksandar Tuhtan, te upravitelji imanja Hütterott: Milan Šestan i Čedo Licul. Iz tog popisivanja proizašao je *Inventar imovine Oblasnog dobra Sv. Andrija kraj Rovinja*¹⁷ koji se sastoji od 45 zelenom tintom numeriranih stranica.

Dosta podataka donose i zapisnici o primopredaji dužnosti upravitelja Milana Šestana, Čede Licula i Čire Raniera.

Osim gore spomenutih izvješća, u fondu Oblasni NOO za Istru sačuvana je obimna dokumentacija o sudbini njihovih posjeda.¹⁸

Iz vlasničkog lista¹⁹, vidljivo je da je obitelj posjedovala već navedene otoke i otočiće: Sv. Andriju, Maškin, Magareći otok, Šturag, Sv. Ivan na Pučini, Pirusi te susjedno kopno: rt Cap Aureo (Zlatni rt ili Punta Corrente), Monte Mulin, Monvi, Lone i Škarabu. Središte imanja i sjedište obitelji bio je otok Sv. Andrija na kojem se nalazio njihov dvorac.²⁰

12 *ONOO za Istru*, kut. 608.

13 Isto.

14 Narodnooslobodilački odbor dalje je NOO.

15 OZNA je kratica za Odjeljenje za zaštitu naroda tj. sigurnosno-obavještajnu organizaciju na prostoru Jugoslavije.

16 *ONOO za Istru, Izvještaj-Rovinj (Sv. Andrija)*, kut. 608, str. 3.

17 *ONOO za Istru*, kut. 608.

18 Isto. Zbog toga se, u sklopu ovog izdanja, nalazi i CD sa skeniranim izborom dokumentacije o posjedu Hütterott, od lipnja 1945. do prosinca 1946. godine.

19 Isto, 16.4.1946. godine.

20 Prema izvješću Branka Fučića i Ferda Hauptmanna dvorac je *novija građevina; sagrađen je oko 1890. godine*. Međutim, još od 8. stoljeća na otoku se nalazio benediktinski samostan koji je u 15. stoljeću prešao u ruke minorita. Sekulariziran je u doba francuske uprave, nakon toga je promijenio nekoliko vlasnika, a na njemu se nalazila i tvornica cementa, kojoj je kao dimnjak služio zvonik crkvice. Nakon kupnje imanja Hütterotti su ga, na temelju građevinskih ostataka, nanovo sagradili u obliku dvorca uklopivši u njega i samostansku crkvicu. *ONOO za Istru, Izvještaj-Rovinj (Sv. Andrija)*, kutija 608, str. 2.

NESTALNO LJETO 1945. GODINE – POPISIVAČI, VOJNICI, PRAZNE VINSKE BOCE I KUTIJE S NAKITOM



U *Izvješću* od 23. srpnja 1945. godine opisan je dvorac koji se sastojao od dvije etaže (prizemlja i prvog kata). U prizemlju su se nalazile četiri reprezentativne sobe (refektorij, salon, biljarska soba i knjižnica), dok je prvi kat služio za stanovanje i nije bio opremljen pretjerano skupim namještajem. Fučić i Hauptmann nastoje rekonstruirati kako je zapravo dvorac izgledao, te naglašavaju da je *sve to tako samo „bilo”*²¹ jer primjerice, u *biedermeyerskoj sobi*, nisu našli drugo do jedan ormar, u ostalim dvjema sobama po krevet s noćnim ormarićem i svega tri ormara koji *svoj opstanak zahvaljuju nešto crvima, koji su ih već rastočili djelomično, a nešto svojoj glomaznosti i težini.*²²

Naglašavaju kako je očigledno da je svatko tko je bio prije njihova dolaska u dvorcu *raskopao, prekopao i prevrtao svaku sobu, svaki ormar, svaku ladicu do temelja.*²³

Iz sljedećeg se opisa saznaje kakvo je stanje zatečeno:

*Razumijemo da OZNA povodom hapšenja vlasnice pretraži njenu kuću; ali da li je nužno da se sadržaji ladica užurbano izvlače, bacaju po podu, da se pokatkad čitava ladica komode jednostavno prevrne i potom ostavi onako kako jest? Rublje, odijela, suđe, privatna korespondencija, službeni spisi, knjige, fotografije... ukratko sve što nije bilo nepokretno, valjalo se u divljem neredu po podovima pojedinih soba. Bilo je nekoliko soba, gdje u pravom smislu riječi noga nije mogla stupiti na dasku. Ostaci jela, prazne vinske boce, razbijene čaše, prazne kutijice nakita, zagađeni podovi, pa čak i onečišćeno suđe – sve je to upotpunjavalo sliku opustošenog dvorca.*²⁴

Zapisali su što su za svoje potrebe uzeli OZNA, *Kotarski NOO Rovinj, Gradski NOO Rovinj i Štab 43. istarske divizije.*²⁵ Posebno je zanimljiv dio *Izvješća* u kojemu se opisuju prostorije OZNA-e ukrašene ćilimima iz dvorca, a jedan od njih (mali perzijski ćilim) služio je kao otirač za cipele na hodniku uz ulazna vrata.²⁶ Stručnjacima je posao bio donekle olakšan jer su kod čišćenja dvorca pronašli popis stvari koji su sačinili Hütterotti, a temelju kojeg su mogli ustanoviti pravo stanje.

Od nadležne Oblasne uprave narodnih dobara Fučić i Hauptmann su zahtijevali da se odmah vrate sve stvari, od najobičnijih, za svakodnevnu upotrebu, do vrlo vrijednih, neovisno o tome jesu li one odnesene legalno, uz dozvolu tadašnjih vlasti, ili proizvoljno. U više navrata naglasili su kako se radi o vrlo vrijednom kompleksu kojeg svakako treba sačuvati jer govori o životu ove istaknute obitelji. Posebno su istaknuli da *budući da za izvjestan broj odnesenih predmeta postoji popis, ne može se tvrditi da je odnositelje rukovodila pohlepa ili gramzivost, većma je to bilo iz neznanja i recimo otvoreno – barbarizma. Usprkos zakonu o čuvanju kulturnih, historijskih i umjetničkih spomenika ovdje se raznosilo na sve strane.*²⁷

Popisivači se nisu libili ni ciničnih komentara, kako primjerice u navođenju Titove anegdote o dvorcu u Bijaću kada je zabranio da se pokolju golubovi jer će dvorac danas-sutra opet biti nastanjen, tako i rečenicom: *Ne pomišljamo na to, da nekome uskratimo užitak, da mu se jelo servira na lijepom Meissenskom porculanu, da se služi srebrnim priborom...*²⁸ Popisivači su naveli i prijedloge za buduću namjenu dvorca, kao i potrebu da se sačuva i spasi izvorno stanje dok za Sv. Andriju ne preuzme skrb lokalni konzervatorski zavod u osnivanju. Zatim slijedi opis knjižnice koja ima i reprezentativna djela obvezna u gotovo svakoj knjižnici plemića, ali i mnogo suvremene beletristike, razne putopise i knjige o prirodi, kao i zapaženu zbirku knjiga s pomorskom tematikom, te preko 90 godišta *Deutsche Rundschau, Englisch Geografical magazina* itd. Posebno napominju da je knjižnica potpuno antifašistička, tj. da sadrži ne samo njemačku antifašističku literaturu, nego i djela koja su objavljena za rata u savezničkim zemljama. Pronašli su i veliki dio obiteljske korespondencije i fotografija koje su spremili u kovčeg te ostavili u nekadašnjoj biljarskoj sobi.²⁹ Naglasili su da je korespondencija potpuno privatna i da bi je trebalo ili predati barunici ili ostaviti u dvorcu sa svim ostalim stvarima, što ne preporučuju jer bi na taj način intimna obiteljska pisma mogao bilo tko pregledavati. Stoga zaključuju da je najbolje taj dio ostavštine smjestiti u arhiv gdje bi je *čestiti*

21 Isto, str. 3.

22 Isto.

23 Isto.

24 Isto.

25 Primjerice, OZNA je uzela srebrni pribor za jelo (291 žlica, 182 vilice, 90 nožića itd.), Kotarski NOO vrijednim je pokuštvom uređio svoje kancelarije, Gradski NOO opskrbio se pisacim i šivaćim strojem, te električnim kuhalom, 43. istarska divizija, koja se tada nalazila u Pazinu, uzela je sav pribor za ribolov. Isto, str. 4.

26 Isto, str. 5.

27 Isto.

28 Isto.

29 Isto, str. 7.



istraživači mogli koristiti nakon 30 godina, tj. nakon smrti vršnjaka zadnje vlasnice, barunice Hütterott.³⁰ Napominju i da je tajnik Kotarskog NOO Rovinja u smočnici pronašao željeznu škrinju koja sadrži oko 150 zlatnika, oko 30.000 lira, nešto dolara, švicarskih franaka i dosta nakita. Napravljen je popis sadržaja škrinje koji je sa sadržajem predan zaduženoj osobi Oblasne uprave narodnih dobara koja je i bila primarno zadužena za cijeli posjed obitelji Hütterott.³¹

Popisivači su sastavili i *Popis slika i umjetničkih predmeta* prema sobama u kojima su zatečeni ili u koje su privremeno smješteni. Opisana je svaka slika, a naznačeni su i predmeti japanske provenijencije.

U daljnjem je tekstu *Izvješća* napisana okvirna konzervatorska studija tadašnjeg stanja dvorca s posebnim osvrtom na nekadašnju crkvu koja je uklopljena u dvorac i ostatke fresaka. Posebno je zanimljiv opis malog obiteljskog muzeja s povijesno-etnografskim i geološko-zoološkim materijalom, ali i ispravama koje se odnose na obitelj te arheološkim nalazima s otoka. Za slike je također napravljena okvirna konzervatorska studija i klasifikacija materijala u četiri grupe u slučaju potrebe za hitnim prenošenjem.

Na kraju su u pet točaka dane upute Kotarskom NOO-u Rovinj, s posebnom naznakom da se dvorac u cijelosti stavlja pod zaštitu i da nitko ne smije ništa dirati bez znanja Oblasne uprave narodnih dobara s kojom će biti u stalnoj vezi i dogovoru.

BAŠTINSKA ZIMNICA IZ 1945. GODINE

Popis Branka Fučića i Aleksandra Tuhtana od 21. studenog do 4. prosinca 1945. godine uvezan je u ružičasti fascikl zapečaćen voštanim pečatom s inicijalima G.H. (op.ur. Georg Hütterott). Popis je napravljen u sedam primjeraka, od kojih je po jedan ostao izvješen u prostoriji na koju se odnosi. Detaljno je popisana sva pokretna imovina te su opisane nekretnine.

Popis su započeli od donjih etaža dvorca. Popisani su predmeti koji su se nalazili u spremištu za čamce, posebno ribarski i brodski pribor, u praonici rublja, u velikoj kuhinji, u velikom salonu posebno su popisani predmeti od porculana i stakla, umjetnine i dekorativni predmeti, u predsoblju posebno umjetnine, u glavnom ulazu, u biljarskom salonu, biblioteci, zvoniku i muzeju. Na isti su način popisani predmeti u ostalim prostorijama na prvom i drugom katu.

Rubnina i odjevni predmeti nađeni u ormaru spavaće sobe na drugom katu posebno su popisani i ormar je s primjerkom popisa zapečaćen. Srebrnina je također posebno popisana i zajedno s popisom spremljena u zapečaćeni kovčeg.

Osim prostorija u dvorcu popisana je sadržaj pet gospodarskih zgrada te je detaljno opisan vrt: navedene su vrste cvijeća (najviše ruža), stabala (patuljaste kruške, smokve, orasi, lovor, masline, kao i živica od ružmarina duga 50 m), vinova loza. Opisano je i unutarnje dvorište, prostor za životinje, bazen za ribe, grobnica i popratna kapela, kabine za kupanje, te ostatak otoka (vrste i količine stabala i ukrasni predmeti).

POSLIJERATNE IGRE: NEBRIGA, BRIGA, NEBRIGA... I TENISKI REKETI

Prije popisivanja, ali i između navedenih popisa, što za službene potrebe, što za vlastitu uporabu, odnošeni su mnogi predmeti. Primjerice, 8. lipnja 1945. godine Oblasni NOO za Istru tražio je da pročelnik Upravnog odbora Gradskog NOO-a Rovinj vrati stvari koje je uzeo bez odobrenja: šivaću mašinu Neumann, mašinu za pisanje Underwood, tri zvučnika, radio aparat, gitaru, bicikl, deset raznih registara, dva globusa, nešto špeka i suhog mesa. Javlja se čak sukobi između pojedinih tijela oko prioriteta kod oduzimanja stvari. Tako se u lipnju 1945. godine predstavnik Kotarskog NOO-a Rovinj žalio na postupanje Gradskog NOO-a koji nemaju osjećaja za njihove potrebe te *Gradski NOO ne briga apsolutno ništa, a lipo znaju da smo kao cigani*.³² U srpnju je Oblasna uprava narodnih dobara sastavila popis predmeta koji su uzeti nakon uhićenja barunice, a odnosi se na: dvadesetak kg srebra i pozlaćenih predmeta, automobil Lancia bez motora i guma, nekoliko bonova koje je Financijski odjel Oblasnog NOO-a proglasio bezvrijednim pa su ih uništili, 550 Lira, 70 litara benzina, 20 litara ulja za motor, dva noćna sata, motornu lađu koju je kasnije

³⁰ Isto, str. 8.

³¹ Dana 12. srpnja 1945. godine u prostorijama Financijskog odjela Oblasnog NOO-a za Istru sastavljen je Zapisnik o primopredaji dragocjenosti koje su bile odložene u koverte od slova A do M. Popisan je novac, zlatni novac i, na tri stranice, nakit od zlata, platine i dragog kamenja.

³² *ONOO za Istru*, kut. 608, popis broj 12/88 od 5.6.1945. zaprimljen pod brojem 2987 9.6.1945.

uzeo POK³³ u Puli, šah, deset gramofonskih ploča, dvadesetak mornarskih zastava, dva tuceta rupčića i jedan džepni sat. U kolovozu 1945. godine Opunomoćništvo OZNA-e Istre preuzelo je šest teniskih reketa, sedam loptica i dvije teniske mreže.

Donoseći tek kratki uvid u sudbinu ostavštine Hütterott u razdoblju nakon kraja Drugog svjetskog rata možda prenosimo model sudbine ljudi i baštine u svim poslijeratnim razdobljima. Tada se na neosvijetljenu pozornicu uspinju ljudi koji predstavljaju karikirane karaktere čovječanstva, na dramatičniji način nego u mirnodopskim razdobljima. Najosnovnija podjela „likova” bila bi na one koji vjeruju u „tekovine revolucije”, one kojim su te „tekovine” dobro došle za stjecanje osobne koristi i one koji su odlučili ništa ne vidjeti i ne čuti. Iako nesvjesno, o pravom stanju stvari progovorit će oni na kraj „zapovjednog lanca” koji nisu opterećeni birokratskim jezikom i pišući što vide i misle postaju kroničarima toga vremena.

U našem slučaju to su likovi naivnih, simpatičnih i životopisnih upravitelja imanja Hütterott. Njihova izvješća pisana su rukom ili nespretno tipkana na stroju što rezultira nesuvislim razdvajanjem riječi i nekorištenjem točke, tako da prvo čitanje poprima oblik dadaističke poezije. Jezik im je sočna mješavina pokušaja korištenja standardnog hrvatskog jezika, talijanskog jezika i čakavskog dijalekta. Sadržaj tih izvješća na tragu je crne komedije pomiješane s duhom egzistencijalizma. Istovremeno donose život „malog službenika”, duh vremena i sudbinu ostavštine Hütterott za koju skrbe. Budući da se na popratnom CD-u nalaze cjelovita izvješća Milana Šestana, Čede Licula i Ćire Ranera, ovdje donosimo tek nekoliko citata koji mogu dočarati prostor, vrijeme i ljude.



MILAN ŠESTAN

(...) Pitao sam OZN-u iz Rovinja neka vrati ono sve što je uzela iz otoka sveti Andre, a oni neceju da mi vrate (...) Dajem vama na znanje da jedna vetura (Automobile marka Prilja) vlastita od grofice Huterot se nalazi u Labinu kod OZN-e ovo je istina jerbo u kuci od Huterot sam nasao prometnu knjišicu od gore imenovane automobile. (...) ³⁴

(...) i pitao sam grackog dami daju kakovu ženu posumi poslali 4 žene i tako sam uvijek nadnjima si čistu parketi i peru sobe i sva ona bjankerija štoje bila zamažena čese oprat i staviti ured i šumu ne dira ni sami bog atamo nagrackom me mrze potom kisanhi poteral iz šume. (...) ³⁵

(...) na Otoku Svetog Ivana jedam je Ribar nasao jednu morskku Minu i totije zaceo okonje vratu i nesto kidati od nje izbaton ju tuci i mina je shitila i odnjega nije ostalo ni traga i vas otok okoli Crkve je zgorio dostije stete jerbo je sve zgorilo ³⁶

(...) i bio sam u Poreču kako smo govorili tražiosam dktora Buriča anijega bilo doma pasam puštio nalog na Kotaru ina Narodnem Sudu da neka si Dode iskatga i još ga nema samo dase nebi name razjadi Drug Damuganisam htio dati pa ovaj put mine može reći damuganisam htio dati i puštil bingabio ma nisanima komu ga izručiti (...) ³⁷

ČEDO LICUL

(...) Molin da mi odgovorite na ovo pitanje ča vas pitan, (...) osta san bez drugarice, a ja bez drugarice nemogu da ovde buden jerneznan se hoću vršit službu a ko ću da si pripravin ča za jest, za sada bi mi tri bala samo jedna (...) ³⁸

ĆIRO RANER

(...) Danas sam bio na Komandi Batalj. 26. Div. da se žalim što stražari drvenih baraka – dasaka, što su na imanju Hütterott kljašne drva za palit i ako imaju dosta suhog (...) Žalio sam se komesaru bataljuna a ovaj na najneuljudniji način počeo sa: „Jeben Ti Boga, šta kljašne, naša je vojska gola i bosa” ³⁹

Upravnik Zivojin Trapov piše Ćiru Raneru (...) U nedjelju, 24. omj. na vecer nas Upravitelj bio je u Rovinju s namjerom da doje na imanje Hütterot. U svrhu da vas pozove ispalio je 4 metka s fenjerom je mahao, te trubio s automobila, medjutim nitko od Vas se nije javljao, iako se s kopna vidjelo svjetlo u vašoj zgradi. (...) Naročito sada, kada ima da dodje međunarodna delegacija treba da budete budni i oprezni, da Vas to ne nadje nespremne. (...) ⁴⁰

33 Kratica za Pomorsku obalnu komandu Sjevernog Jadrana.

34 ONOO za Istru, kut. 608, dopis broj 571 od 1.8.1945.

35 Isto, broj 610 od 2.8.1945.

36 Isto, dana 2.9.1945.

37 Isto, dana 8.9.1945.

38 Isto, broj 1800 od 5.12.1945.

39 Isto, broj 467 od 18.1.1946.

40 Isto, broj 1228 od 27.2.1946.



(...) U ovom mjesecu imali smo prilično posjet. Držalo se tu dva sastanka, oficiri J. A. posjetili nas na prolazu. Drugarica NN⁴¹ i drug NN⁴² bili su na oporavak 8 dana. (...) Kotarski Otsjek kontrole Vodnjan javlja da oni nemaju čamca jerda uopće sa morem nemaju nikakvog posla. (...) ⁴³

(...) Žalim iskreno žalim dasam morao ovo pismo pisati al dosada sam uvijek bio kao čovjek tretiran a ne kao stvar. Ja ću kao dosada gledati korist Uprave Nar. Dob. ali molim dase i ne zaboravi dasam čovjek a možda ni gori od mnogih boljih. (...) ⁴⁴

No, osim upravitelja o poslijeratnom vremenu svjedočili su službenici kotarskog⁴⁵ i gradskog NOO-a, ONOO-a za Istru, OZNA-e, Propagandnog odjela JNOF-a za Istru..., kao i postolar Attilio Cerin kome je ostao nepodmireni račun za popravak cipela barunice Hütterott, pa ga pokušava naplatiti. Gotovo svatko od njih, i s današnjim vremenskim odmakom, nosi jedan dio istine koji se gubi u jednostavnim poslijeratnim podjelama na dobre i zle, jer su svi pomalo bili u pravu, samo su vremena bila kriva ili da parafraziramo Ćiru Ranera, a možda ni gora od naših boljih.



41 Namjerno ispušteno ime.

42 Isto.

43 ONOO za Istru, kut. 608, dopis broj 4051 od 31.5.1946.

44 Isto, dana 7.6.1946.

45 *(...) U vršenju službe na otoku naši stražari morali su stalno brigati za one tri stoke (dvi krave i jedno tele) a građanski stražari jedan se je briga za kuhinju a ostali dva nisu ništa pomagali. Poslije ulaska naši stražari, krepala je jedna kokoš i jedan pilic se je sgasio u vodi. (...) – pročelnik Upravnog odjela Kotarskog NOO-a u Rovinju. Isto, broj 2987 od 9.6.1945.*

POTRAGA ZA SUDBINOM OSTAVŠTINE HÜTTEROTT OD 1946. GODINE DO DANAS

Katarina Marić i Tajana Ujčić



Nakon Drugog svjetskog rata na Sv. Andriji, koji je preimenovan u Crveni otok, srušeni su gospodarski objekti te su postepeno sanirane štete. Savezni sindikat Jugoslavije i Udruga ratnih vojnih invalida iz Beograda izgradili su dvije depandanse u kamenu, no ne zna se kakav je bio odnos prema predmetima iz ostavštine koji su bili na otoku. Godine 1953. na otok dolaze prvi strani gosti iz Beča. Nakon toga osniva se Ugostiteljska tvrtka *Crveni otok*, 1964. gradi se depandansa *Park*, a četiri godine kasnije i hotel *Istra*.

Na žalost, nisu sačuvani podaci kako se preostali inventar s otoka prikupljao u današnji Zavičajni muzej grada Rovinja, ali je sigurno da su razni predmeti odneseni i izvan Rovinja. Dio se predmeta i danas, zbog nedostatka prostora u Zavičajnom muzeju grada Rovinja, čuva na otoku.

Raspolažemo podacima da je veći dio zbirke Starih majstora i drugih djela prikupljen u sabirnom centru Povijesnog i pomorskog muzeja Hrvatskog primorja u Rijeci i u Etnografskom muzeju u Pazinu, odakle su šezdesetih godina doneseni u Zavičajni muzej grada Rovinja.

Zavičajni muzej grada Rovinja je u nekoliko navrata pokretao projekte kojima bi se na otoku Sv. Andrija priredila izložba posvećena obitelji Hütterott. Godine 1983. na otoku je otvorena izložba *Pomorstvo, brodogradnja i ribarstvo*, koja je trebala postati stalnim postavom, a nakon 1987. bilo je planirano da se na spomenutu izložbu nadoveže i grada iz zbirke Hütterott. Devedesetih godina pokrenut je projekt prikupljanja grada iz ostavštine Hütterott kako bi se na Crvenom otoku prezentirala povijest ove obitelji. Tada su, točnije 1994. godine, iz Sveučilišne knjižnice u Puli u Zavičajni muzej grada Rovinja dopremljena tri vojna sanduka s pisanim materijalima, koji su 2005. godine pridruženi fondu Obitelji Hütterott u Državnom arhivu u Pazinu. No, niti jedan od zamišljenih projekata nije realiziran.

Iako nam je namjera da u drugom svesku prikupimo podatke o ostavštini obitelji Hütterott koja se čuva izvan Zavičajnog muzeja grada Rovinja i Državnog arhiva u Pazinu, ovdje navodimo neke podatke.

U Povijesnom i pomorskom muzeju Hrvatskog primorja u Rijeci čuvaju se, primjerice, dvije slike Alexandra Kirchera. Kircherova se slika čuva i u salonu lučkog kapetana Lučke kapetanije u Rijeci. U Pomorskom muzeju *Sergej Mašera* iz Pirana čuvaju se također dvije slike spomenutog slikara, a koje su u Piran došle iz sindikalnog odmarališta Gozd Martuljaka, a onamo sa Sv. Andrije.

Dio arheološke zbirke Hütterottovih nalazi se u Arheološkom muzeju Istre u Puli: etrušćanske vaze, nekoliko pršljenova kita, jedna ženska figura-japanska plastika.

U Centru za povijesna istraživanja u Rovinju – Centro di ricerche storiche di Rovigno, među ostalim, čuvaju se i korice albuma iz Japana.

Pretpostavlja se da i Zavičajni muzej Poreštine čuva nekoliko predmeta sa Sv. Andrije.

U Sveučilišnoj knjižnici u Puli čuvaju se relikvije obiteljske knjižnice.

Što se dogodilo nakon što su Branko Fučić i njegovi suradnici otišli iz Rovinja, trenutno nije posve jasno. Tko je, kada i zašto odlučio odnijeti ostavštinu obitelji Hütterott s otoka nije poznato. Gdje se nalazi knjižnica, što se dogodilo s nakitom i drugim predmetima koji se ne nalaze u Zavičajnom muzeju grada Rovinja, također nije poznato.

Prema kazivanju Antonija Paoleticha, navodno je na Općinskom sudu u Rovinju postojala dokumentacija u kojoj je poimence bilo zabilježeno tko je što odnio s otoka Sv. Andrija.

Kako je dio arhivskog gradiva dospio u današnju Sveučilišnu knjižnicu u Puli, a odatle u Zavičajni muzej grada Rovinja, kada je i kako drugi dio arhivskog gradiva, bez evidentiranja, pohranjen u današnjem Državnom arhivu u Pazinu, samo su neka od mnogobrojnih pitanja na koja još treba odgovoriti.

Zahvaljujući ovoj obitelji Rovinj je promijenio svoj izgled, dobio izvrsno uređenu park šumu koja i danas oduševljava posjetitelje. No, obitelj Hütterott još nije dobila pravo mjesto koje joj pripada u povijesti razvoja grada, bez obzira što je prije ljeta 2003. godine nanovo uređena park šuma tzv. Zlatni rt (Cap Aure ili Punta Corrente), a na samom je ulazu u park šumu, u nekadašnjoj lugarevoj kućici, manji dio uređen kao Zbirka Hütterott.

1931

AUGUST

31
Tage

Sonntag

2

10. Port. A.

Montag

3

Steph. Auff.

Dienstag

4

Dominikus

Mittwoch

5

Maria Schn.

Donnerstag

6

Verkl. Chr.

Freitag

7

Kajetan

Samstag

8

Altmann

Wahr bei demselben Mann für 200 Mark

*Samstag B. von Suis
conueno n. Pola, Schiffe
sich auf Celere nach
Zara zur Campario
Gesellschaft hin.
Maerks Gewissen. -
Keine Anweisung.
Zara*

31
Tage

AUGUST

B. Lussis

B. Lusso

*B. Abbazia
ich fahre 1/26 p. l.
Friedt.*

*B. Abbazia
in. Friedt.*

*M. Friedt. Schick
auto n. Abbazia*

A Line A Day



OSTAVŠTINA

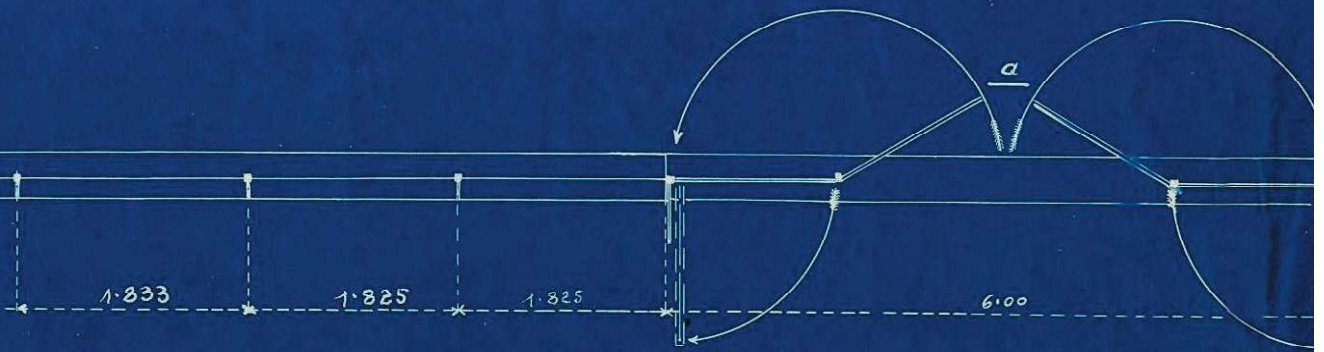

GARTENSEITE

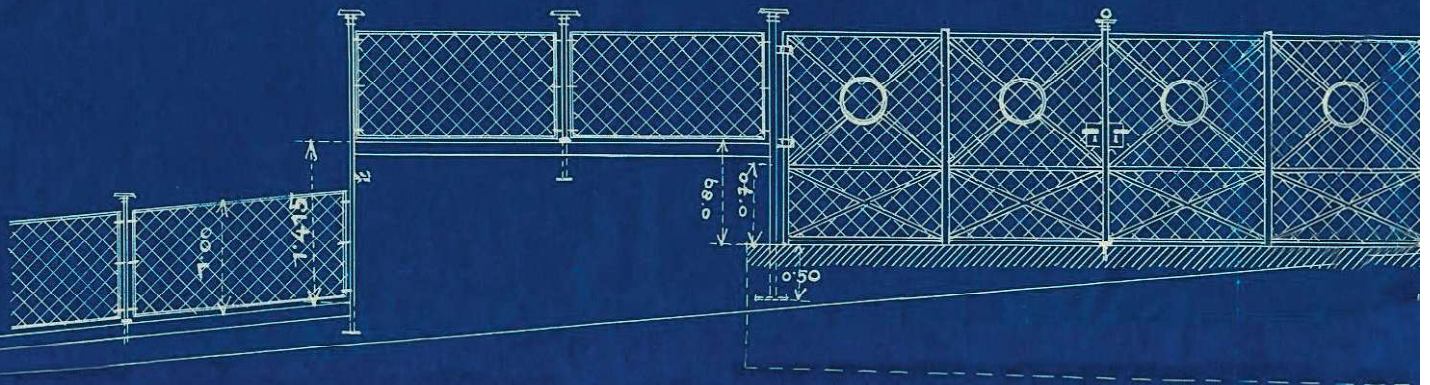

STRASSESEITE

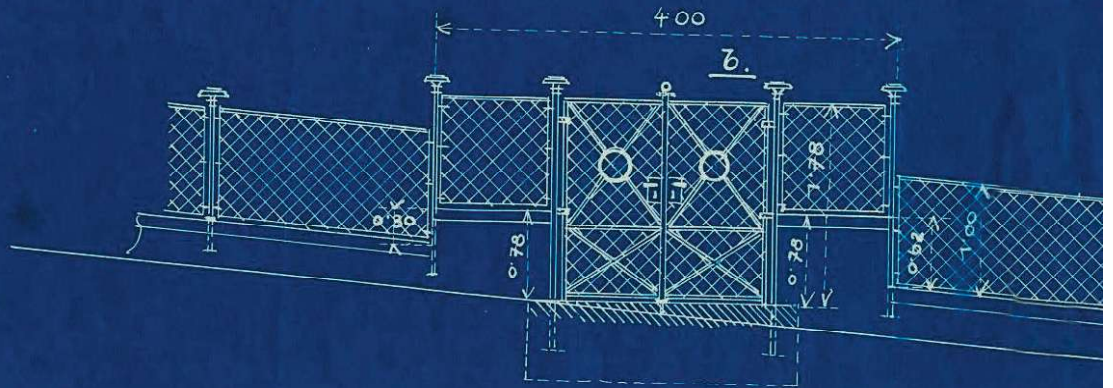
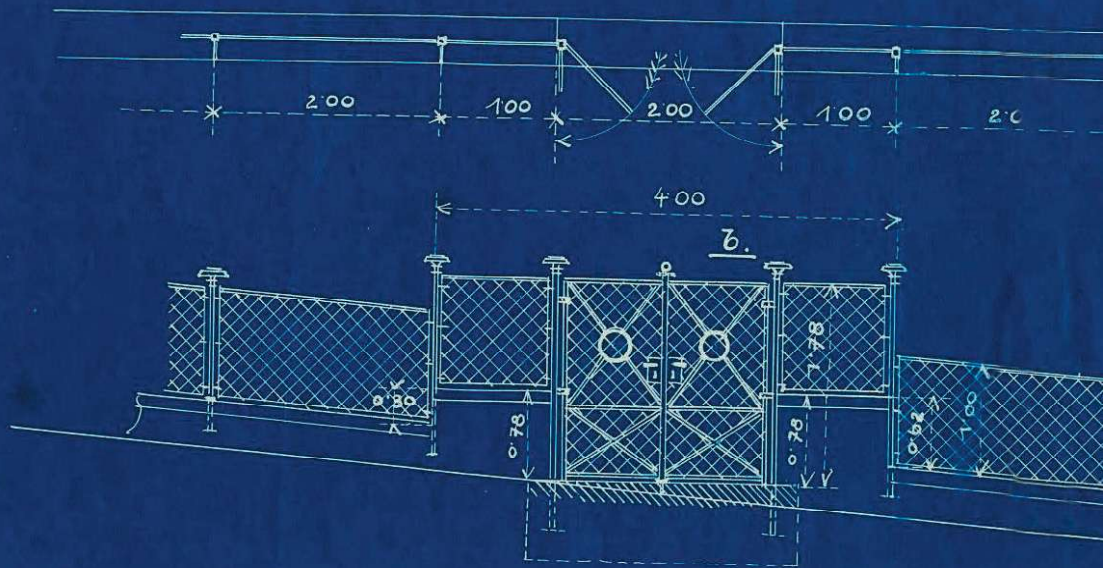

STRASSESEITE

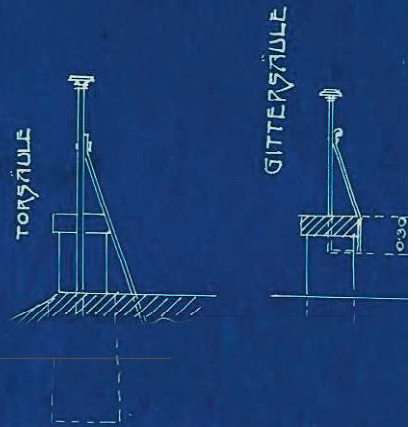
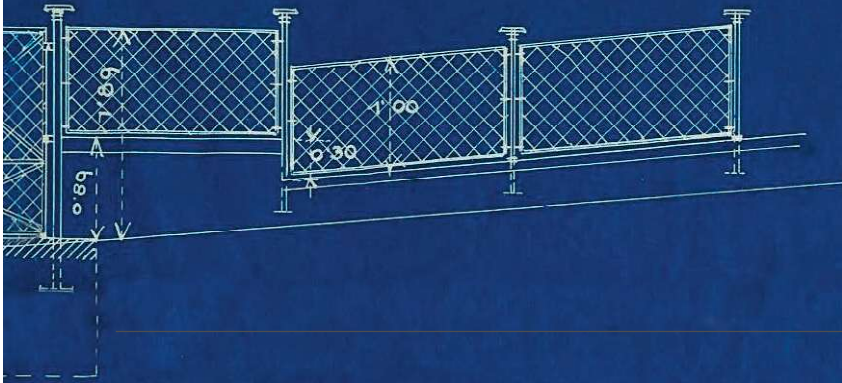
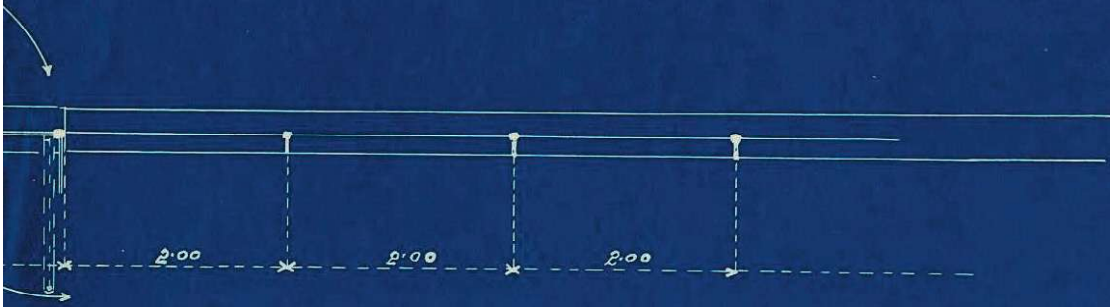

GARTENSEITE

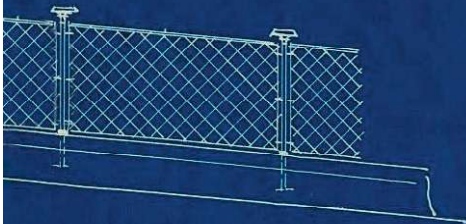

Nelo Grbac
Katarina Marić

SADAŠNJE STANJE NEKRETNINA

WIEN, AM 30.3.1916

Rog.º N.º 13611.

PRIMA SPEDIZIONE

ALVISE RISMONDO

Notaio residente a Rovigno



Godine 1890. Georg Hütterott kupuje otoke južnog rovinjskog arhipelaga Sv. Andrija, Maškin, Šturag i Sv. Ivan na Pučini.

U sljedećim godinama, do 1900, kupuje posjede na kopnu, i to u predjelima rta Montauro, Punta Corrente, Škarabe, Monvia i Monte Mulina, uredivši ovo područje u pravi park prirode, dodijelivši svom posjedu novo turističko-rezidencijalno obilježje. Prilikom kupnje, svaka je čestica bila zasadena prepoznatljivom sortom drveća i bilja. Svoj je posjed od cca 117,50 ha obujmio visokim suhozidom dugim 900 m. Od postojećih vinograda i maslinika, kao i pašnjaka, stvorio je aleje stabala, livade i šetnice.





1. Dvorac na otoku Sv. Andrija/Crveni otok

Rekonstrukcija krajem 1890. ili početkom 1891.
k.č. 2444 k.o. Rovinj

Tlocrt površine: 2519,82 m² bruto sveukupno, 2168,15 m² bruto zatvorene korisne površine, 351,67 m² otvorene površine (balkon, atrij i dvorište)

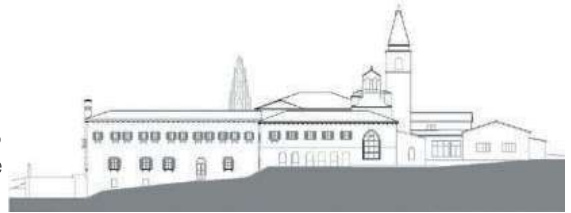

U ranom srednjem vijeku na otoku se nalazio hospicij i samostan benediktinaca. Godine 1446. na otok dolaze dalmatinski franjevci iz reda Male braće, dobivši dozvolu iz Ravenne od starješine benediktinskog reda Matije Blondisa. Oni su popravili i proširili crkvu Sv. Andrije te obnovili samostan.

Na otoku su ostali do 1809. kada francuska vlast ukida samostan te ga priključuje samostanu u Kopru. Od njegovih dobara stvorena je zaklada *Napoleon* čiji su prihodi služili za mirovinu redovnicima s otoka.

Godine 1820. otok je kao opće dobro prodan na javnoj dražbi tršćanskom poduzetniku Nekelu koji je otok davao u zakup. Kasnije, 1852. godine, otok je preuzela tvrtka Stengle-Cattraro iz Trsta, a zatim ga kupuje tvrtka Escher, također iz Trsta. To je vrijeme propadanja kulturnih vrijednosti otoka zbog pretvaranja objekata samostana u prostore tvornica, najprije uljare (Stengle-Cattraro), a zatim tvornice za preradu cementa i kreča (Escher). Posljednji vlasnik cementare na otoku bio je kemijski tehničar Federico Jauschke koji je u siječnju 1890. otvorio novo postrojenje na predjelu Sv. Gotarda. Te godine obitelj Escher prodaje konačno otok obiteljskom prijatelju Georgu Hütterottu, koji ga valorizira te vrši rekonstrukciju u ljetnu rezidenciju i sjedište budućeg turističkog kompleksa.

Zbog zatečenog stanja devastacije, uzrokovane tvorničkim postrojenjima, otok Sv. Andrija je trebalo u potpunosti preurediti. Georg Hütterott je samostansku zgradu pretvorio u dvorac, nanesena je zemlja, dovedena je voda, kasnije struja i telefon. Sadnjom odabranih mediteranskih i drugih biljaka ureden je park, zasadeni su vrtovi.

Tad se na otoku nalazio dvorac i stambena kuća, zavjetna kapela i toranj belvedere te kabine na kupalištu. Gospodarska zgrada sa stanom za radnika (seljaka), seoska kuća, staja za goveda, kuniče, svinje, silos, sjenik, vrt, itd., više ne postoje.

Dvorac se sastoji od spremišta za čamce (s morske strane prizemlje), praone, spremišta za praonu, kuhinje sa svim pripadajućim pomoćnim prostorijama, velikog salona (refektorijuma), predsoblja pred salonom, vestibuluma, biljarskog salona i biblioteke, te zvonika i crkve.

Stubište je vodilo do prostorija na katu sjevernog i zapadnog krila. Potom na prostore koji su podjeljeni na istočno, južno i sjeverno krilo.

U atriju se nalazi mala cisterna s lijepim primjerkom grla cisterne. Dvorište sa četverokutnim stupovima nalazilo se na sjevernoj strani i gledalo je na Zlatni rt i grad, nekada je bilo obraslo *pergolom* – puzavicama, dok danas stupovi nose krovšte.

Posebno je vrijedna kapela u arhitektonskom sklopu dvorca s pripadajućim zvonikom. Od originalnog dijela benediktinskog samostana ostao je sačuvan samo središnji dio. Prema podacima iz literature, iako



novija istraživanja upućuju i na drukčije zaključke, gradnja ne premašuje 11. stoljeće, te se radi o romaničkom stilu. Nad kvadratnim tlocrtom preko trompa suzuje se prostor na nepravilni oktogon da bi se iznad toga visećim lukovima, koji idu naokolo, još više suzio u kružnicu koja stvara kupolu. Izvana izgleda poput prizme od trompi. One su natkrivene crijepom, malim krovčićem iznad kojeg se diže tambur kao izrazito nepravilna oktagonalna prizma prekrivena krovom. Sjeverno i južno od središnjeg tlocrta nalaze se plitke niše nadsvodene lukom. Kapela je okrenuta strogo istok-zapad.

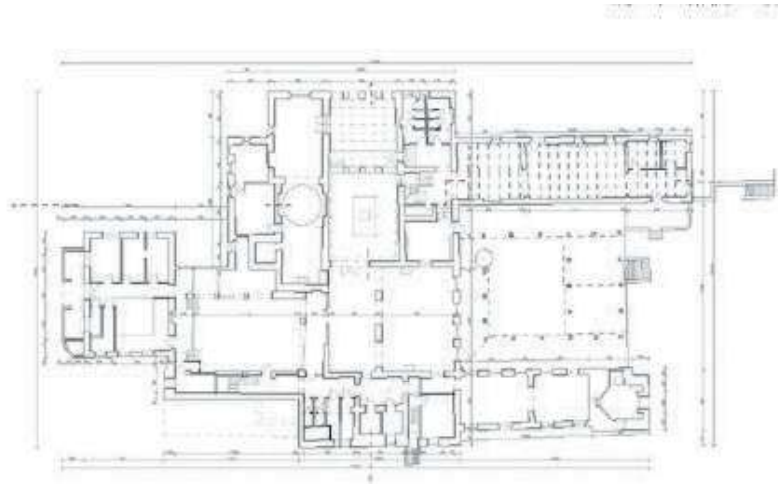

Hütterott je u svojoj adaptaciji proširio crkvu prema apsidalnom dijelu i prema ulazu, tako da bi trebalo podignuti kamene ploče da se ustanovi linija starih temelja. Na južnoj i sjevernoj strani tambura postoji po jedan polukružni prozor. Na sjevernom je u fragmentu sačuvana tranzena s perforiranim krupnim ornamentom četverokuta, pa je za pretpostaviti da se slično nalazilo i na južnom. Od originalnih fresaka danas postoji samo djelomična fotografska dokumentacija Branka Fučića.



2. Mauzolej na otoku Maškiniu

Građenje između 1900. i 1910.
k.č. 8238/1 k.o. Rovinj

Tlocrt površine: 56,7 m² bruto, Ø 850 cm
bruto, v. cca 692 cm neto

Mauzolej podignut na najvišoj točki otoka Maškina kružnog je tlocrta, trostepenaste baze, plitke kupole obložene limom, koja jednom polovicom počiva na šest mramornih stupova (30°) dok drugi dio kupole drži zid sa šest stubnih pojačanja. Unutrašnji svod kupole je kasetiran. Krovni vijenac ukrašen je dentima.

U središnjem dijelu građevine, u podu je praznina za ukop prekrivena kamenim blokom čija je okomita os postavljena točno istok-zapad. Građevina je okrenuta otvorenim dijelom prema zapadu.

Očišćenu površinu oko mauzoleja zatvara kružni niz čempresa.¹ Originalno je do mauzoleja vodilo dvanaest stazica s čempresima. Nakon obnove hortikulturalnog dijela zadržane su samo četiri.

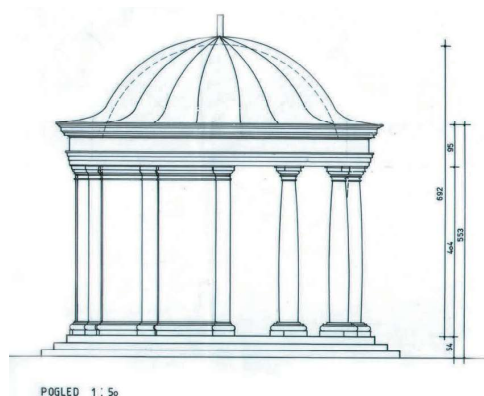
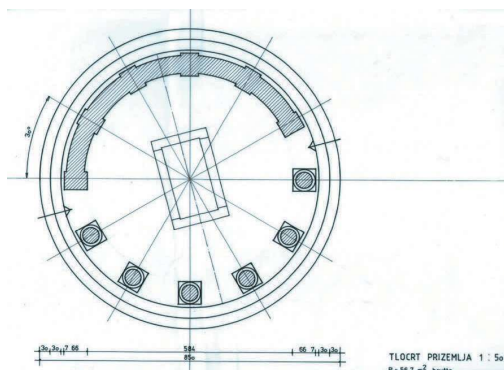

¹ Čempresi su vjerojatno predstavljali ružu vjetrova (op.ur.).



3. Kapela Belvedere na otoku Sv. Andrija/Crveni otok

Gradenje krajem 1890. ili početkom 1891.
k.č. 2842 k.o. Rovinj

Tlocrt površine: 17,1 m² bruto, š. 414 + 85 (stepenište) cm
bruto, v. cca 810 cm bruto

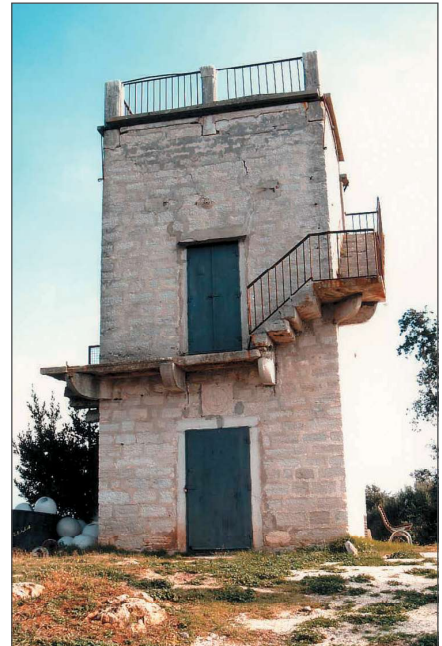
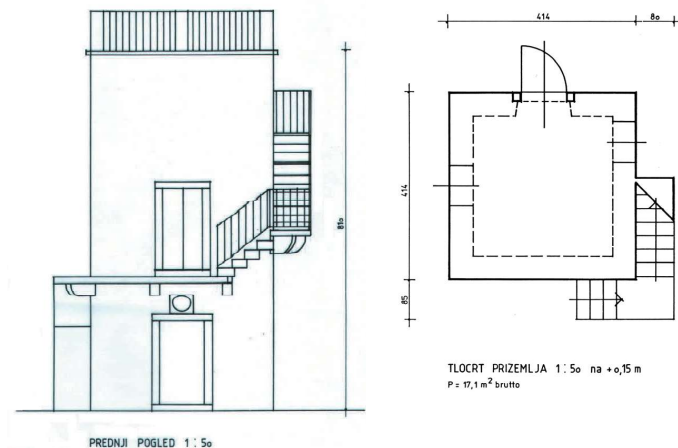

Kamena građevina četverokutnog tlocrta izgrađena je kao kapela i vidikovac na 15 m nadmorske visine, do koje vodi kameno stepenište. Ulazna vrata, iznad kojih se nalazi kameni grb u bareljefu, nalaze se na zapadnoj strani, dok se s južne strane u prizemlju nalazi prozor (zazidan). Na istočnoj fasadi počinje kružno stepenište koje vodi do krova, a pridržavaju ga kameni nosači. Na prvom katu, iznad ulaznih vrata, nalaze se balkonska vrata do kojih vodi stepenište koje se nastavlja prema krovu na kojem se nalazi kamena ograda.

4. Paviljon na Zlatnom rtu

Vrijeme nastanka: 1890–91, 1908. dodana lođa
k.č. 8228/1 i 8228/2 k.o. Rovinj

Tlocrt površine: 100,9 m² bruto, š. 662/878 cm bruto, d. 1300,34 cm bruto, v. cca 435 cm neto

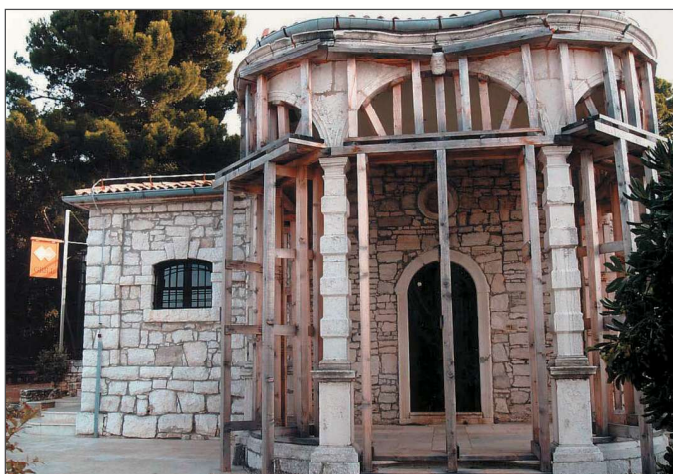

Zgrada je izgrađena na samom rtu park šume. Tlocrt je u obliku slova L. Središnjim dijelom pročelja dominira polukružna lođa s četiri elegantna stupa čiji kapiteli nose tri luka na koja se oslanja krovšte lođe. Na središnjim točkama luka nalaze se tri skulpture muških glava.

Lođa počiva na dvostepenastoj bazi. Ulazna vrata se nalaze na središnjem dijelu lođe, iznad kojih se nalazi manji kružni prozor.

Na pročelju, s obje strane lođe nalazi se po jedan prozor. Na zapadnoj strani nalaze se još i dvokrilna vrata (garaža), dok se s istočne strane nalaze prozor i manja vrata.

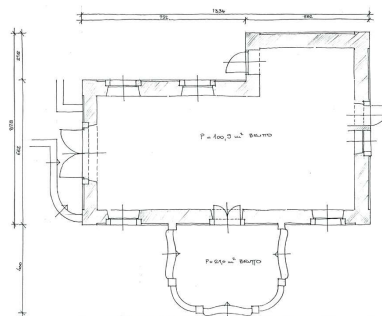
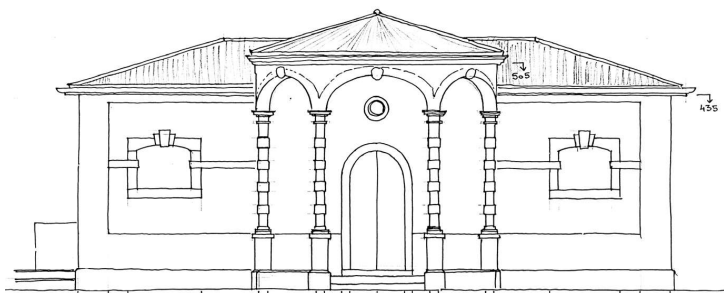

Na sjevernoj strani se nalaze dva prozora i vrata. Krovšte je šesterovodno, a na lođi kružno tj. prati oblik lođe.

Loda je u cijelosti kupljena u Trstu 1908. godine te je prenesena na Zlatni rt.

Sam je paviljon imao malo drukčiji inicijalni projekt (prizemlje i kat s balkonom na kamenim stupovima), ali je modificiran i pretvoren u garažu sa stanom za vozača.

5. Lugarske kuće na Zlatnom rtu

5.1. Lugarska kuća

Gradena između 1908–09.
k.č. 8311/3 k.o. Rovinj

Tlocrt površine: 86 m² neto; š. 545/645 cm, d. 1155 cm, v. 490 cm (do krovnog vijenca)

Lugarska kuća izgrađena je za potrebe održavanja parka, ali i realizacije projekta klimatskog lječilišta.

Kuća je uzdužno okrenuta na stazu koja vodi kroz park, pročeljem prema zapadu. Zbog konfiguracije terena radi se o visokoprizemnici.

Do ulaznih vrata vodi devet kamenih stepenica s niskom zidanom ogradom. Niski nadsvođeni luk nosi stepenište.

Na zapadnoj strani nalaze se ulazna vrata i dva prozora, dok se na južnoj i sjevernoj strani nalazi po jedan prozor. Na istočnoj strani nalaze se samo dva manja prozora za nusprostorije.

Podrum ima ulazna vrata sa sjeverne strane te jedan prozor na sjevernom dijelu fasade te jedan na južnoj strani.

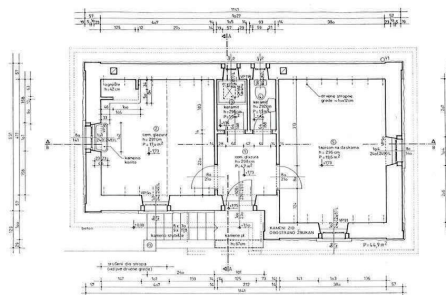
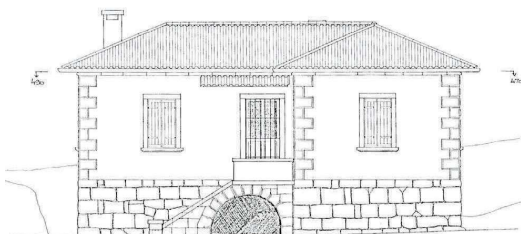

GRAD ROVINJ
BIBI
1910
ROVINJ - PARK I LUČA UZ STAZU RT. PUNJA CORNICE
ARH. BILJANKA IVIĆ I UROŠ
SOMAR PROJEKCIJA I STALJA
1910
TEHNIČKI CRTEŽI IZ OBLASTI ARHITEKTURE

GRAD ROVINJ
BIBI
1910
ROVINJ - PARK I LUČA UZ STAZU RT. PUNJA CORNICE
ARH. BILJANKA IVIĆ I UROŠ
SOMAR PROJEKCIJA I STALJA
1910
TEHNIČKI CRTEŽI IZ OBLASTI ARHITEKTURE



Kameni zid obostrano je ožbukano osim podrumskog dijela i kutova zgrade koji su ukrašeni grubo klesanim kamenim blokovima (bunja).

Nosači krova su drveni.

Unutrašnjost prostora je podijeljena na četiri (podrumski dio na tri) prostora, u zapadnom dijelu postoji kamin i ugrađeno kameno korito. Dio stropa je srušen pa su krovnne grede vidljive.

Kuća je renovirana 2003. godine te služi kao memorijalna soba obitelji Hütterott.

5.2. Lugarska kuća

Gradena između 1908–09.
k.č. 8221 k.o. Rovinj

Tlocrt površine: 31,7 m² bruto; š. 476 cm, d. 645 cm, v. cca 453 cm bruto

Lugarska kuća izgrađena je za potrebe održavanja parka, ali i realizacije projekta klimatskog lječilišta.

Kuća je poprečno okrenuta na stazu koja vodi kroz park. Uz stazu se nalazi prozor, a na suprotnoj strani kamin. Vrata se nalaze na sjevernoj strani, a na južnoj se nalaze još dva prozora.

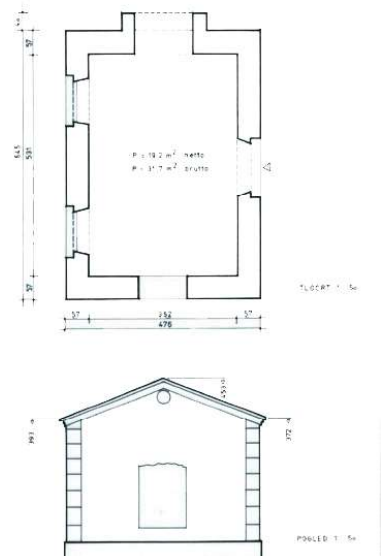
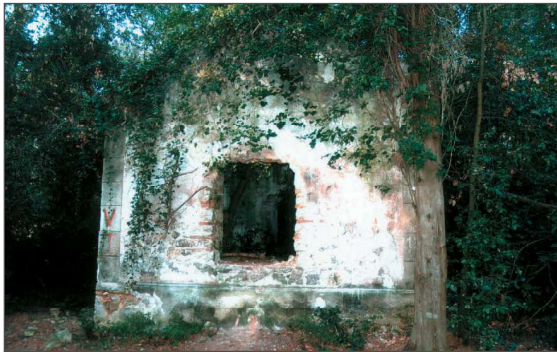

Stanje je kritično, bez krovšta, nedostaju kameni dovratnici i doprozornici, zid na kojem se nalazio kamin djelomično je urušen. Cijela je obrasla vegetacijom.

5.3. Lugarska kuća

Gradena između 1908–09.
k.č. 8214/1 k.o. Rovinj

Tlocrt površine: 33,9 m² bruto; š. 563 cm, d. 602 cm, v. cca 300 cm bruto



Lugarska kuća izgrađena je za potrebe održavanja parka, ali i realizacije projekta klimatskog lječilišta.

Kuća je poprečno okrenuta na stazu koja vodi kroz park. Vrata se nalaze na istočnoj strani uz stazu, a na južnoj se nalazi prozor.

Kao i u kući br. 2, zid na kojem se nalazio kamin je urušen.

Stanje je kritično, bez krovšta. Cijela je obrasla vegetacijom.

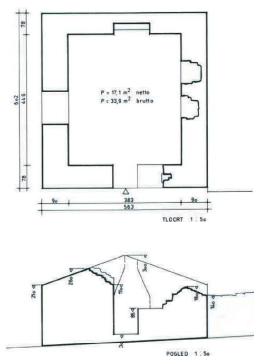

6. Kupalište Lone

Građeno oko 1911.
k.č. 8488/3 i 8488/5 k.o. Rovinj

Polukružno betonsko postolje konstrukcije srušeno je oko 1966. godine.

Mol je proširen velikim blokovima. Ne nazire se nekadašnja veličina kupališnog kompleksa. Također je srušena zgrada kupališta.

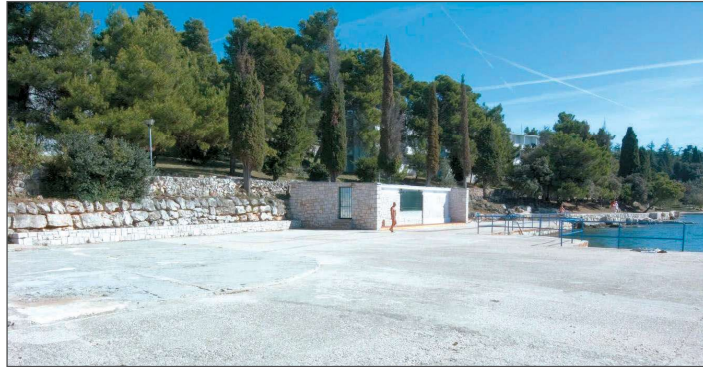

7. Ulazna vrata parka

7.1. Portun

Napravljena 1900.
k.č. 8300/2 k.o. Rovinj

Tlocrt: š. 747 cm bruto; stup = š. 70 cm, v. cca 290 cm

Sjeverozapadni ulaz u park-šumu Zlatni rt.

Originalno, dva stupa sačinjena od tri kamena bloka, s velikom kuglom na vrhu, držala su željeznu konstrukciju ulaznih vrata koja više ne postoji. U sadašnjem obliku, osim velikih novih željeznih vrata, postoji još jedan stup koji pridržava manja vrata, za prolaz pješaka.

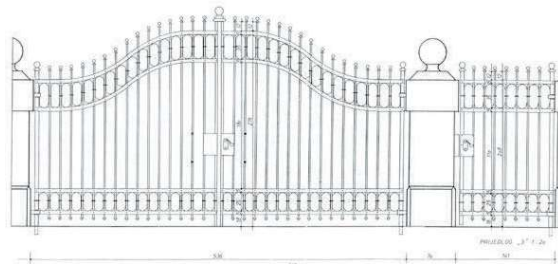

7.2. Portun

Napravljena 1900.
k.č. 8207/4 i 9695/5 k.o. Rovinj

Tlocrt: š. 646,3 cm bruto; stup = š. 120 cm, v. 172 cm

Sjeverni ulaz u park-šumu Zlatni rt.

Izvorno, portun se držao za veliki kameni zid koji je okruživao cijeli teren parka. Tri ožbukana kamena stupa drže novu željeznu konstrukciju ulaznih vrata. U sadašnjem obliku, osim velikih vrata, postoje i manja vrata, za prolaz pješaka. I jedna i druga vrata otvaraju se prema parku pomoću metalnih vodilica.





8. Crkva Sv. Ivana na otoku Sv. Ivan na Pučini

Prema literaturi crkva je građena u 14.-15. st., iako karakteristike (tlocrt, dimenzije i način gradnje) upućuju na ranija razdoblja, vjerojatno prije 12.-13. stoljeća.

k.č. 8232 k.o. Rovinj

Tlocrt površine: 26,2 m² neto, 45,8 m² bruto, v. cca 5,25 m, š. 377 cm, d. 868 cm bruto
Zvonik: površina 2,1 m², v. cca 16,17 m, š. 270 cm, d. 265 cm bruto

Na otoku Sv. Ivan na Pučini, koji je od 1890. bio u vlasništvu obitelji Hütterott, nalazio se još u srednjem vijeku hospicij eremita Sv. Jeronima fiesolske kongregacije. Zatvoren je 1668. te ubrzo urušen, dok su crkvu, koja se nalazila uz hospicij, dugo održavali ribari i rovinjski mornari.

Nekad se uz oltar nalazila „bizantinska“ slika Sv. Ivana Krstitelja, zamijenjena kasnije „grčkim“ prikazom Blažene Djevice s Djetetom (ukradena 1785. i vraćena 1796; nakon restauracije u Veneciji 1863, prenesena u franjevački samostan u gradu).

Crkva je uz apsidu imala i lođu dograđenu 1884. godine. Prednji južni dio zida i krov su u potpunosti urušeni. S prozora apside su skinuti (ukradeni) kameni doprozornici te nedostaje nasip s pokrovom apside (vidljivi su tragovi kanalice), dok se na zidu južne strane nalazi polukružni prozor očuvan u cijelosti.

Sa sjeverne strane apside smješten je zvonik koji je ožbukano po čitavoj površini izuzev kuteva i kata s prozorima-biforama koji su od ukrasnog kamena. Na svakoj etaži zvonika nalazi se po jedan uski prozor s kaneliranim doprozornicima. Zvonik nema međukatnu konstrukciju, iako se primjećuju tragovi (rupe za grede). U unutrašnjosti vide se tragovi vatre. Tek pri vrhu, ponad prozorskih bifora nalazi se drvena greda, najvjerojatnije za zvono. Na samom vrhu nalazi se metalni križ.

